



# Elephant®

# WPC

Composite/Aluminium

- Easy to install
- Durable
- Very stable
- Maintenance friendly
- Water and moisture resistant
- No splinters
- Colourproof

- Einfache Montage
- Dauerhaft
- Sehr stabil
- Wartungsfreundlich
- Wasser- und feuchtigkeitsbeständig
- Keine Splitter
- Farbfest

- Facile à monter
- Durable
- Très stable
- Demande peu d'entretien
- Résistant à l'eau et à l'humidité
- Pas d'échardes
- Ne déteint pas

- Eenvoudig te monteren
- Duurzaam
- Zeer stabiel
- Onderhoudsvriendelijk
- Water- en vochtbestendig
- Geen splinters
- Kleurvast



## Luxe Garden gate 100 x 80 cm

## Luxe Gartentor 100 x 80 cm

## Luxe Porte de jardin 100 x 80 cm

## Luxe Tuinpoort 100 x 80 cm



Colour / Farbe / Couleur / Kleur:

Anthracite, Anthrazit, Anthracite, Antraciet



8 712981 511261

Including hinges and locks for WPC Garden gate Luxe  
 Inklusive Gartentürbeschläge für WPC Gartentor Luxe  
 Avec Quincaillerie pour WPC Porte de jardin Luxe  
 Inclusief hang- en sluitwerk voor  
 Composit Tuinpoort Luxe



Matching Composite products:  
 Kombinierbare Composit Produkte:  
 Produits supplémentaires en Composite:  
 Bijpassende composit producten:



## Garden gate / Gartentor / Porte de jardin / Tuinpoort **Luxe**

### Assembly instructions WPC Garden Gate

For usage together with the Elephant WPC Luxe Garden Fence and Elephant Aluminium Posts with wooden core 68x68 mm length 135 cm.

The WPC Garden Gate should only be placed at ground level. Hinges to be fixed at the two horizontal aluminium slats for sufficient stability.

### Montagehinweis WPC Gartentor

Für die Anwendung zusammen mit dem Elephant WPC Luxe Gartenzaun und den Elephant Aluminiumpfosten mit Holzkern 68x68 mm, Länge 135 cm.

Aufstellung des WPC Gartentores nur ebenerdig. Bitte befestigen Sie die Scharniere auf den zwei horizontalen Aluminiumlamellen für genügend Stabilität.

### Instructions de montage Porte de jardin WPC

À appliquer avec la clôture de jardin Elephant WPC Luxe et les poteaux Elephant en aluminium avec un cœur en bois 68x68 mm longueur 135 cm.

La porte de jardin WPC peut seulement être placée sur le rez-de-chaussée. Les charnières doivent être fixées sur les deux lamelles horizontales en aluminium pour une stabilité suffisante.

### Montage instructie WPC Tuinpoort

Voor toepassing samen met het Elephant WPC Tuinhek Luxe en Elephant aluminium palen met houten kern 68x68mm lengte 135cm.

Plaatsing van de WPC Tuinpoort alleen op de begane grond. Hengen/scharnieren dienen op de twee horizontale aluminium lamellen bevestigd te worden voor voldoende stevigheid.

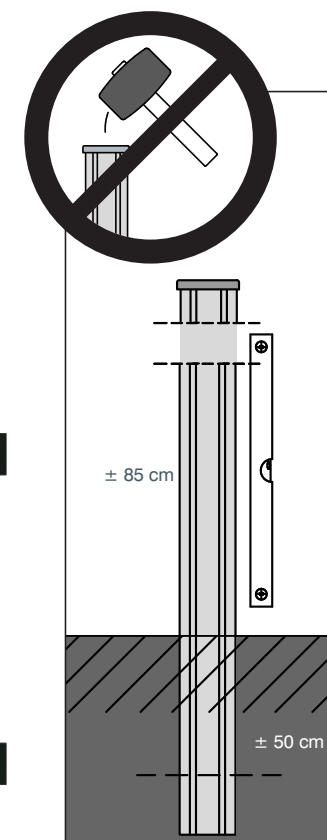

Claims: 10 year guarantee subject to normal use and observance of assembly instructions. Manufacturer may choose to restore, replace or refund up to the invoice value of the product (component): refund year 0 to 2 100%; 2 to 3 80%; 3 to 4 70%; 4 to 5 60%; 5 to 6 50%; 6 to 7 40%; 7 to 8 30%; 8 to 9 20%; 9 to 10 10%; after 10 years no refund. Elephant WPC is colour fast with the exception of colour changes due to UV radiation, weather influences and/or dirt. Claims cannot be made in respect of used, machined and/or processed materials with known and/or visible manufacturing defects and/or materials used improperly, incorrectly or wrongly.

Reklamationen: 10 Jahre Garantie bei ordnungsgemäßem Gebrauch und unter Berücksichtigung der Montagevorschriften. Der Hersteller hat die Wahl zwischen Reparatur, Ersatz oder Rückerstattung bis zum vollen Kaufpreis des Produktes bzw. eines Teils des Produktes. Rückerstattung 0 bis 2 Jahre: 100 %; 2 bis 3 Jahre: 80 %; 3 bis 4 Jahre: 70 %; 4 bis 5 Jahre: 60 %; 5 bis 6 Jahre: 50 %; 6 bis 7 Jahre: 40 %; 7 bis 8 Jahre: 30 %; 8 bis 9 Jahre: 20 %; 9 bis 10 Jahre: 10 %; älter als 10 Jahre: keine Rückerstattung. Hierbei wird von der Farbechtheit von Elephant WPC ausgegangen, ausgenommen Farbveränderungen aufgrund von UV-Einstrahlung, Witterungseinflüssen und/oder Schmutz-ablagerungen. Bereits benutztes, be- und/oder verarbeitetes Material, das Produktionsfehler aufweist, ist von der Reklamation ausgeschlossen. Selbiges gilt bei unsachgemäßer oder falscher Nutzung des Produktes.

Réclamation : 10 ans de garantie avec une utilisation normale et en respectant les consignes de montage. Le fabricant peut choisir entre la réparation, le remplacement ou le remboursement à hauteur de la valeur de facturation du produit (ou d'une partie du produit) : remboursement année 0 à 2 : 100 % ; 2 à 3 : 80 % ; 3 à 4 : 70 % ; 4 à 5 : 60 % ; 5 à 6 : 50 % ; 6 à 7 : 40 % ; 7 à 8 : 30 % ; 8 à 9 : 20 % ; 9 à 10 : 10 % ; plus de 10 ans, pas de remboursement. Elephant WPC est par ailleurs inaltérable, sauf modifications de couleurs dues aux rayons UV, influences météorologiques et/ou dépôts de salissures. Aucune réclamation ne sera acceptée pour du matériel utilisé, transformée et/ou intégré sur lequel des erreurs de fabrication sont constatées et/ou si le matériel a fait l'objet d'une utilisation inappropriée ou d'une mauvaise utilisation.

Reclamatie: 10 jaar garantie bij normaal gebruik en met inachtneming van montage instructies. Producent kan kiezen tussen herstel, vervanging of vergoeding van ten hoogste de factuurwaarde van het (deel van het) product: vergoeding jaar 0 tot 2 100%; 2 tot 3 80%; 3 tot 4 70%; 4 tot 5 60%; 5 tot 6 50%; 6 tot 7 40%; 7 tot 8 30%; 8 tot 9 20%; 9 tot 10 10%; meer dan 10 geen vergoeding. Hierbij geldt dat Elephant WPC kleurvast is, behoudens kleurveranderingen door UV-straling, weersinvloeden en/of vuilaanslag. Reclameren is niet mogelijk bij gebruikt, bewerkt en/of verwerkt materiaal waarop productiefouten waarneembaar zijn en/of indien het materiaal oneigenlijk of foutief is toegepast.